

DANPAL[®] SISTEMA LOUVERS

DANPA SHADE

Sistema Sombreado
Operable Traslúcido



SISTEMA DE SOMBRA



MÁXIMO CONTROL SOBRE LA LUZ Y EL CALOR

EL SISTEMA CORTASOL DANPAL® ES UN SISTEMA TRANSLÚCIDO DE PROTECCIÓN SOLAR QUE PROPORCIONA UN MÁXIMO CONTROL SOBRE LA LUZ Y EL CALOR CON UNA PROTECCIÓN TOTAL DE LOS RAYOS UV. DISPONIBLE EN UNA GRAN VARIEDAD DE COLORES, ACABADOS Y EFECTOS; PROVEE BENEFICIOS TANTO VISUALES COMO CLIMÁTICOS EN EDIFICIOS NUEVOS O REMODELACIONES.

Jugando con la luz, la sombra y el color, los usuarios pueden ajustar los cortasoles para crear el equilibrio deseado de luz y de sombra, logrando así el ambiente adecuado.

El sistema de sombra Danpal® se puede instalar en diversos tipos de construcciones en variedad de combinaciones de colores y acabados - extendiendo su imaginación hasta el límite. El diseño del sistema es adecuado en todas las condiciones meteorológicas y cumple con todos los requisitos del código de construcción hechos con la tecnología Microcelda; es el último y más avanzado sistema para aplicaciones arquitectónicas de cortasoles. El Sistema Danpal® Cortasol ofrece una alta resistencia al impacto. El sistema contiene un mecanismo de cierre a presión con conectores en aluminio, proporcionando una instalación sencilla y de bajo costo.



AMPLIA VARIEDAD DE COLORES Y DE ACABADOS

LUZ Y APARIENCIA VISUAL SUPERIORES

LA EXCLUSIVA ESTRUCTURA DEL PANEL TRANSMITE UNA DIFUSIÓN UNIFORME DE LA LUZ NATURAL, PRODUCIENDO UNA APARIENCIA ÚNICA

Diseñado específicamente para aplicaciones arquitectónicas llenas de luz natural, el vano estrecho entre las nervaduras genera una calidad superior de la luz y una presencia sumamente atractiva. Los clientes pueden seleccionar varios colores y diferentes niveles de transmisión de la luz, ya sea con un acabado de superficie brillante o mate.

ALTA RESISTENCIA

El sistema proporciona un sistemas de doble uña, con una conexión que asegura una gran vida útil incluso cuando es sometido a fuertes cargas de viento.

ALTA PROTECCIÓN UV

Los paneles de Danpal® ofrecen protección UV COEXTRUIDA, cuyo resultado es una vida útil más prolongada.



City Service Center, Banpo, 3 District in South Korea | Danpal® Louvre System

QUE HACEN BRILLAR SU IMAGINACIÓN

DANPA SHADE

SISTEMA AURA

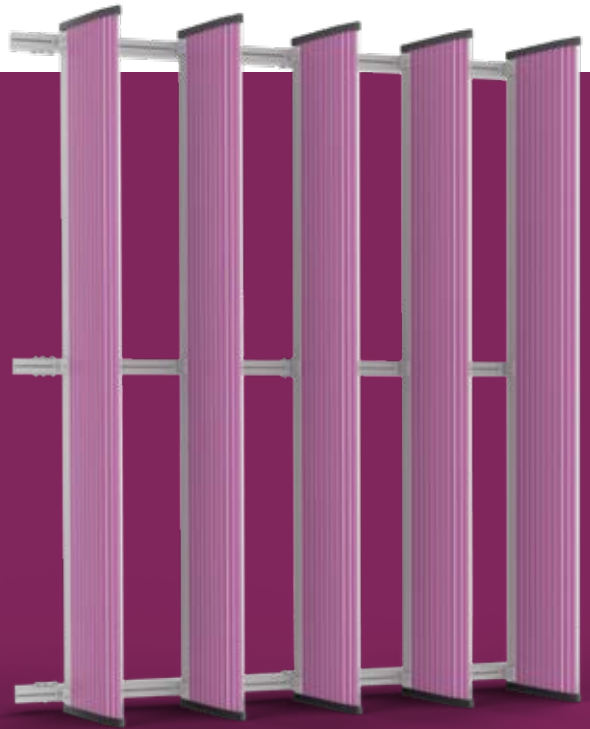
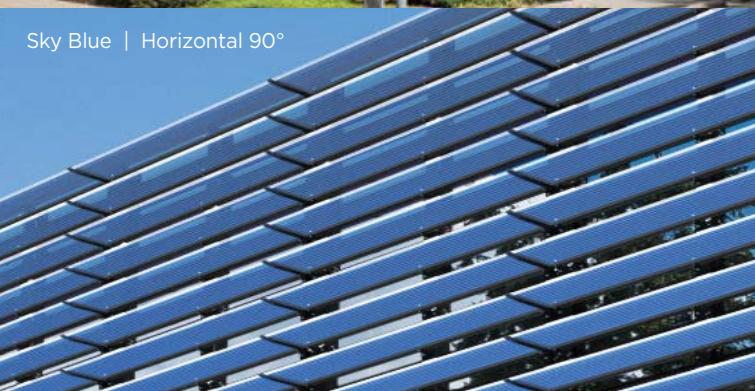
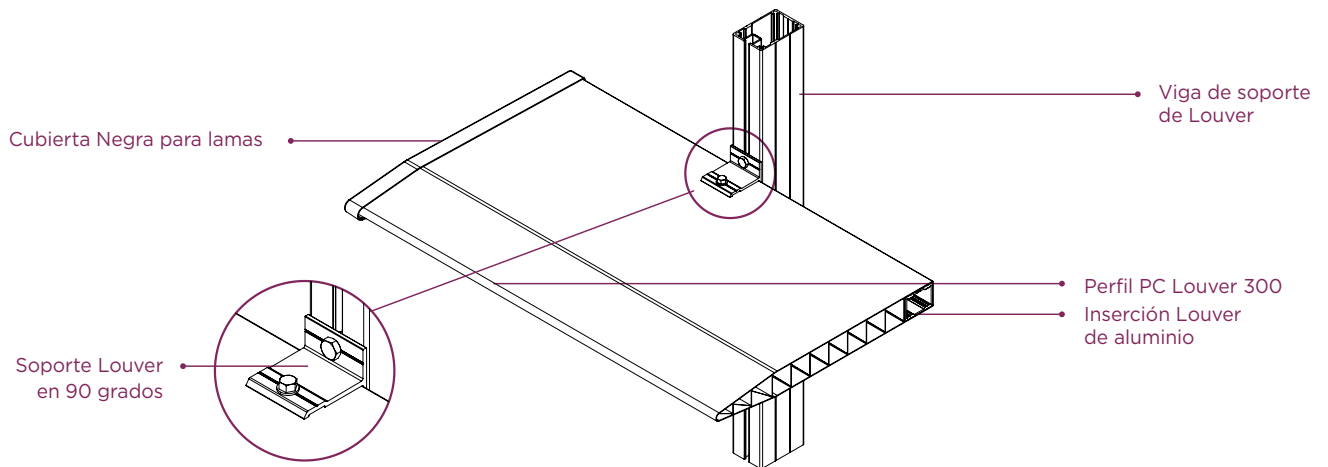

BENEFICIOS DEL SISTEMA

- Estructura interna única 3D KINETIC
- Opciones de color interno dual
- Instalación vertical u horizontal
- Transmisión de luz variable y sombra
- Instalación con clasificación de peso pluma

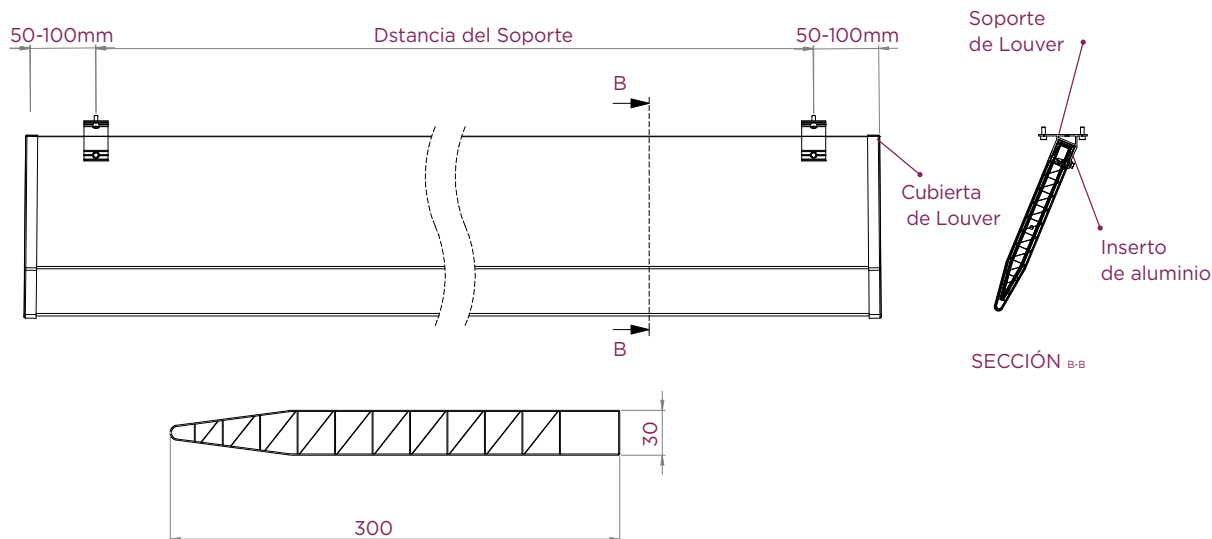

INFORMACIÓN TÉCNICA

DIMENSIONS

ANCHO [mm]	ESPESOR [mm]	PESO [g\m]	PESO [g\m ²]*	OPCIONES DE PITCH	LARGO MAX
300	30	1,780	8,200	22.5°, 45°, 90°	6 meter

* 3 louvers per 1 meter

PROPIEDADES

FEATURE	VALUE	
Reacción al fuego	B-s1,d0	EN 13501-1
Resistencia a la carga del viento (Test method: EN 13659)	up to 3000 mm	Class 6 (112 Km/h)
Distancia entre brackets	up to 3000 mm	
Distancia desde soporte louver y extremo del louver	50-150 mm *	

La distancia final debe ser decidida por los Arquitectos

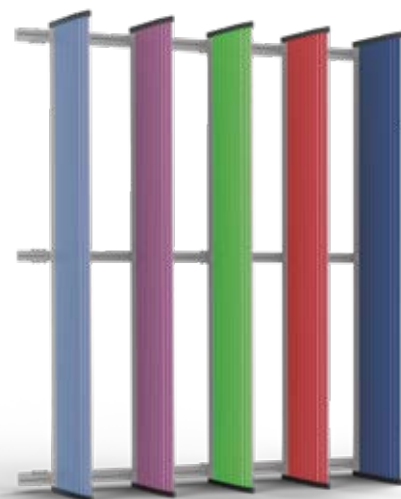

COLOUR WITH SHADE

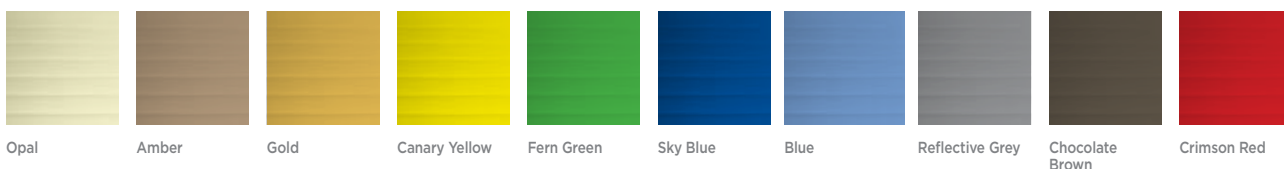

Opal

Amber

Gold

Canary Yellow

Fern Green

Sky Blue

Blue

Reflective Grey

Chocolate Brown

Crimson Red

DANPA SHADE

SISTEMA UMBRA

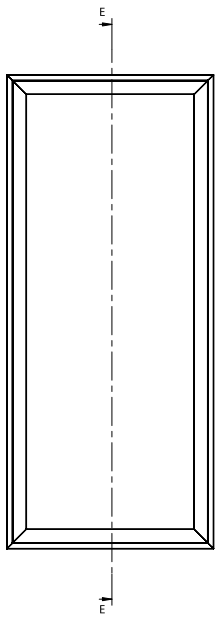

PANEL DP DE 16
MM DE ESPESOR
CON MARCO DE
ALUMINIO



DP 616

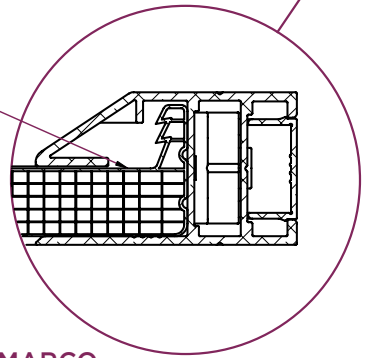

DETALLE DEL MARCO



BENEFICIOS DEL SISTEMA

- Peso ligero
- Amplio rango de colores y acabados
- Instalación rápida, fácil y rentable
- Materiales reciclables
- Totalmente ajustable y compatible con sistemas de automatización de edificios



INFORMACIÓN TÉCNICA

CARACTERÍSTICAS TÉCNICAS

MÓDULO	616, 3DLITE, KINETIC	ESTÁNDAR
Reacción al fuego	B-s1,d0	Norma NF EN 13501-1:2002 P.V LNE M071009 - DE/5;DE/9
Acústica	Según las características de cada panel	CSTB: AC08-2613441/1. y AC08-2613441/2.
Transmisión de la luz	Según las características de cada panel	norm ASHRAE- 74-1988.
Garantía de 10 años	Si	
Resistencia al choque y al impacto	Apto	PV CSTB GM 89/10, PV CSTB GM 94/2
Acabados del panel	Low E, Softlite, HP	

DEJE QUE NUESTROS COLORES LE INSPIRE

SHADES OF WHITE



Clear Ice Opal

METALLIC

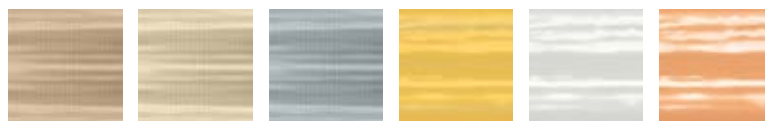

Amber Bronze Reflective Grey Gold Metallic Ice Copper

COLOURFUL

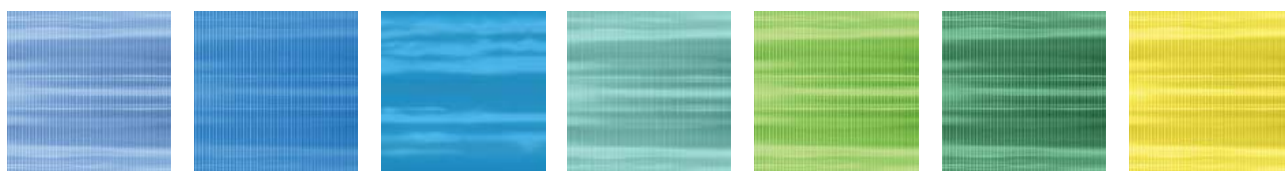

Blue Sapphire Blue Blue Arctique Green Lime Green Empire Green Yellow

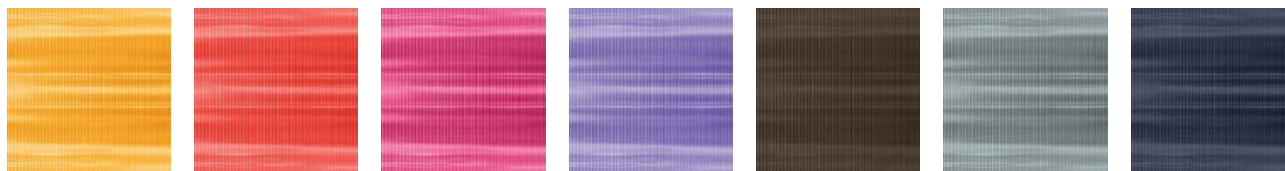

Orange Red Magenta Purple Brown Grey Black

KINETIC

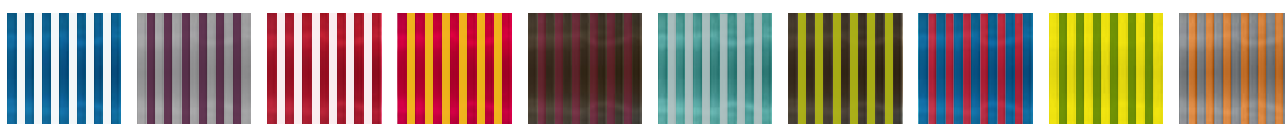

White | Sky Blue Violet Purple | Mist Grey White | Crimson Red Canary Yellow | Magenta Violet Purple | Chocolate Brown Dove Grey | Turquoise Citrus Green | Chocolate Brown Crimson Red | Sky Blue Fern Green | Canary Yellow Signal Orange | Thunder Grey

3DLITE

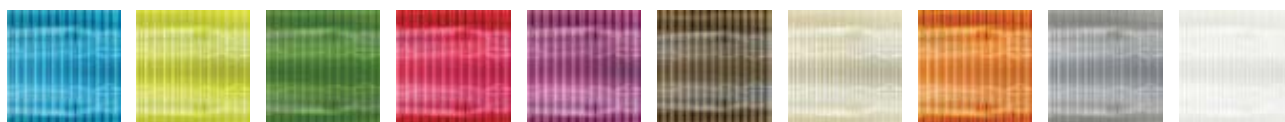

Sky Blue Citrus Green Fern Green Crimson Red Violet Purple Chocolate Brown Ivory Signal Orange Thunder Grey White



**COLOREE SU AMBIENTE
CON LA GRAN VARIEDAD
DE OPCIONES DANPAL**

ACERCA DE LA COMPAÑÍA

Sistemas innovadores de luz natural para las envolventes arquitectónicas

Danpal® crea excepcionales sistemas arquitectónicos de transmisión de luz para el cerramiento de todo tipo de edificaciones, proporcionando un alto confort térmico y solar.

Por más de 50 años nuestro innovador sistema ha ayudado a los arquitectos a transformar la luz (natural y artificial) en una herramienta poderosa y versátil para el desarrollo de creaciones arquitectónicas radiantes tanto interna como externamente.

Una industria pionera, Danpal®, es el creador del sistema standing seam de los paneles translúcidos Danpalon® - una solución de iluminación arquitectónica usada en todo el mundo en proyectos de alta tecnología, proyectos comerciales, de educación, de transporte, de salud y deportivos.

Hoy la compañía ofrece sistemas completos, proporcionando todas las soluciones a las envolventes arquitectónicas.

Danpal® diseña, fabrica y distribuye una amplia gama de sistemas de iluminación natural para todo tipo de requisitos exigidos por la construcción - desde fachadas, revestimientos, cubiertas, tragaluces y cortasoles, hasta aplicaciones interiores y exteriores.

Los sistemas Danpal® están contruídos en torno a tecnologías innovadoras, un profundo conocimiento arquitectónico y considerando las necesidades, siempre cambiantes, de sus clientes.

Presente en los cinco continentes, Danpal® inspira la creatividad con su arcoíris de soluciones arquitectónicas.

El sistema Danpal® Cortasol es parte integral del conjunto de sistemas de Danpal®, ofreciéndole una solución completa



SISTEMA DE
FACHADA



SISTEMA DE
REVESTIMIENTO



SISTEMA DE
CUBIERTA



SISTEMA DE
EXTERIORES



SISTEMA DE
SOMBRA



SISTEMA DE
INTERIORES

www.danpal.com

Danpal®
Light Architecture